



MDC
CCL
XII

LEUCHTEN
MANUFACTUR

SEIT 1862 I./SA.

GREAT ESCAPE TAMINO

– EDITION MMXII –

»Ein holder Jüngling, sanft und schön.« Prinz Tamino ist von den Göttern auserwählt, auf dem Wege der Läuterung die Finsternis zu besiegen. Inhaltlich von Mozarts »Zauberflöte« angeregt, überzeugt das Design der Pendelleuchte durch eine Schlichtheit von höchster Eleganz. Klar und rein, mutig und ernsthaft. Inspiriert von einer Originalleuchte aus Paris aus den 1920er Jahren, wird um die individuell gefertigten Glaszylinder in aufwendiger Handarbeit ein filigranes Gitterwerk gelegt. Ein hochwertiges Liebhaber- und Sammlerstück.

Artikelnummer	LS025970
Material	Messing
Oberfläche	dunkel gefärbt, Kanten angerieben, Gitterstäbe gebürstet, matt lackiert
Glas	satiniert, außen matt
Maße	41 x 61 cm
Gewicht	15 kg
Leuchtmittel	3 x TC-LEL – 24 W OSRAM DULUX L
Lieferung	komplett montiert
Installation	Angebot auf Anfrage
Besonderheiten	andere Ausführungen möglich

“A handsome youngling, gentle and fair.” The gods choose Prince Tamino to conquer darkness through personal catharsis. The design of this pendant lamp was inspired by Mozart’s “Magic Flute” and wins over by its simplicity of highest elegance. Pure and lucid, brave and genuine. Inspired by an original lamp from Paris 1920s. Extravagant handcraft adorns the custom-made glass cylinder with a delicate wattle. A premium piece for aficionados and collectors.

Modelnummer	LS025970
Material	Brass
Finish	antique colored, brushed edges, bars brushed, matt finish
Glass	outside frosted
Dimension	41 x 61 cm
Weight	15 kg
Bulbs	3 x TC-LEL – 24 W OSRAM DULUX L
Delivery	fully assembled
Installation	Quotation on request
Special features	other designs possible

»Un noble jeune homme, doux et beau.« Le Prince Tamino a été élu par les dieux pour vaincre les ténèbres après une quête initiatique. Animé dans son essence par la »Flûte enchantée« de Mozart, le design de ce luminaire à suspension séduit par une sobriété éminemment élégante. Ses lignes sont claires et pures, elles expriment courage et sérieux. Inspirée d’une lampe provenant du Paris des années 20, cette création entoure le cylindre de verre fabriqué à l’unité d’un réseau de mailles en filigrane mis en place par un travail manuel de précision. Une pièce de grande valeur pour amateurs et collectionneurs.

No. d'article	LS025970
Matériau	Laiton
Finition	patine antique, bords brossés, barreaux brossés, vernis mat
Verre	dépoli vers l'extérieur
Dimension	41 x 61 cm
Poids	15 kg
Ampoule	3 x TC-LEL – 24 W OSRAM DULUX L
Livraison	assemblé
Installation	Quotation sur demande
Particularités	autres exécutions possibles

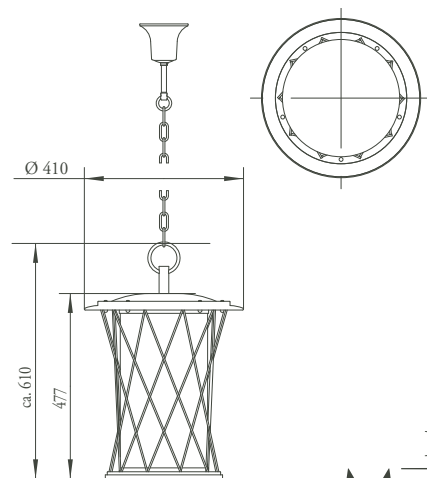

LEUCHTEN MANUFACTUR

SEIT 1862 I./SA.